

## Produkt und Einbauzustand

### WÜRTH Betonschraube W-BS

- Kohlenstoffstahl galvanisch verzinkt
- Kohlenstoffstahl zinklamellenbeschichtet
- Edelstahl A4
- korrosionsbeständiger Stahl HCR

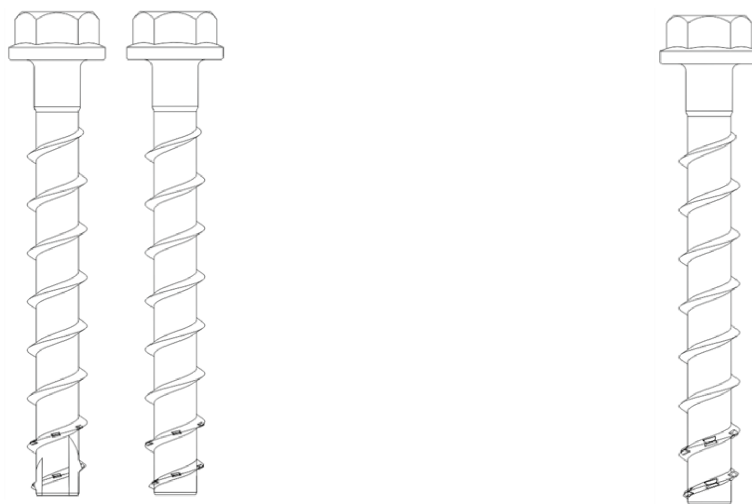

### WÜRTH Betonschraube Ausführung mit Sechskantkopf und Anbauteil

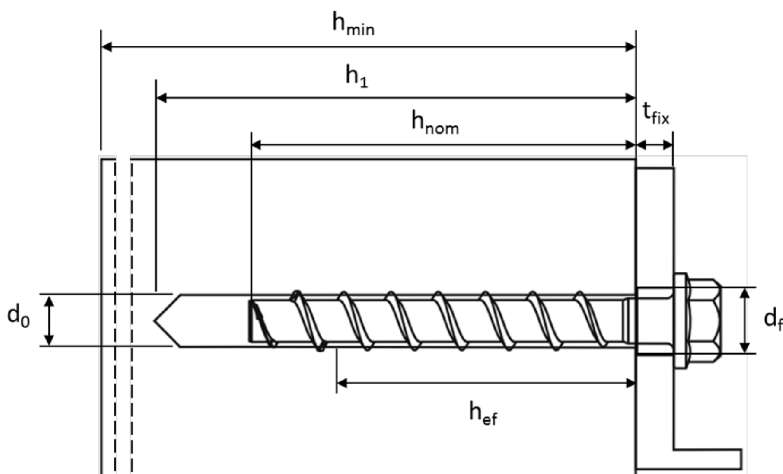

- $d_0$  = nomineller Bohrlochdurchmesser
- $h_{nom}$  = nominelle Verankerungstiefe
- $h_1$  = Bohrlochtiefe
- $h_{min}$  = Mindestbauteildicke
- $t_{fix}$  = Dicke des Anbauteils
- $d_f$  = Durchmesser Durchgangsloch im Anbauteil
- $h_{ef}$  = effektive Verankerungstiefe

WÜRTH Betonschraube W-BS

**Produktbeschreibung**  
Produkt und Einbauzustand

**Anhang A1**